

HYUNDAI
POWER PRODUCTS

BROYEUR À VÉGÉTAUX THERMIQUE HBT420

INSTRUCTIONS ORIGINALES

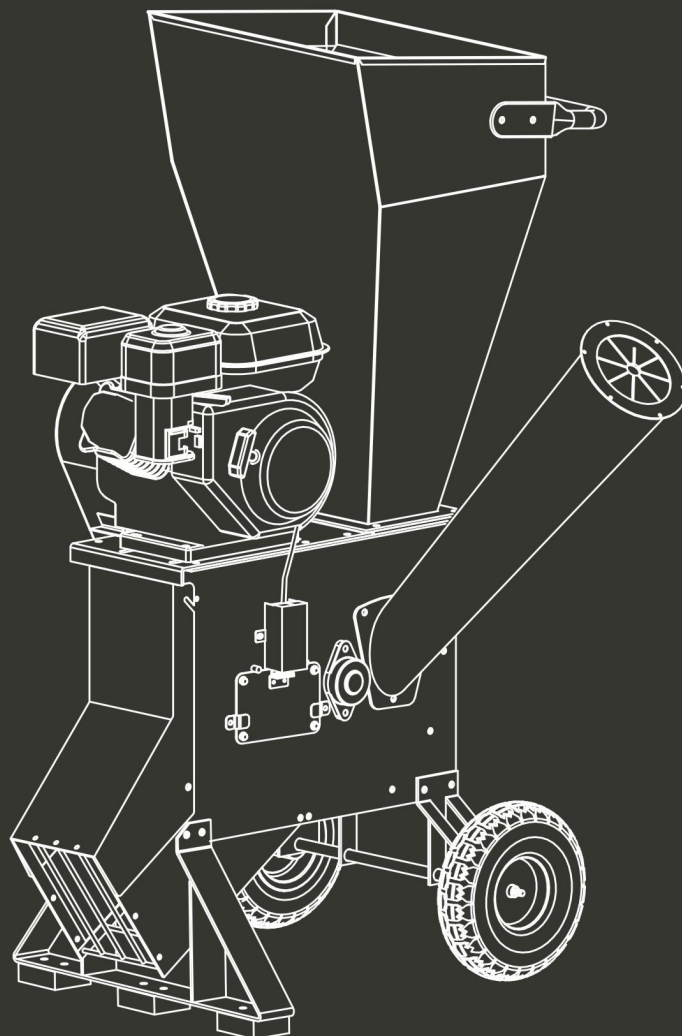

ATTENTION : Lisez attentivement cette notice d'instructions avant utilisation.

SOMMAIRE

1. INSTRUCTIONS DE SECURITE.....	3
2. VOTRE PRODUIT.....	8
3. REGLAGES.....	8
4. OPERATION.....	12
5. MAINTENANCE ET RANGEMENT.....	15
6. ENTRETIEN.....	18
7. DÉCLARATION DE CONFORMITÉ.....	20
8. GARANTIE.....	21
9. PANNE DU PRODUIT	22
10. EXCLUSIONS DE GARANTIE.....	23

1. INSTRUCTIONS DE SECURITE

IMPORTANT LIRE ATTENTIVEMENT AVANT UTILISATION GARDER POUR RÉFÉRENCE ULTÉRIEURE

Utilisation en sécurité

Formation

Familiarisez-vous avec le manuel d'utilisation avant de tenter d'utiliser cet équipement.

Préparation

- 1) Les enfants ne doivent pas utiliser cet équipement.
- 2) N'utilisez pas cet équipement à proximité d'autres personnes.
- 3) Ne faites pas fonctionner ce type de machines dans un espace clos, car les gaz d'échappement du moteur contiennent du monoxyde de carbone, qui est incolore, inodore et sans goût. Le monoxyde de carbone peut être extrêmement dangereux dans les espaces clos.
- 4) Portez une protection auditive et des lunettes de sécurité en tout temps lors de l'utilisation de la machine.
- 5) Évitez de porter des vêtements amples, avec des cordes ou des liens suspendus.
- 6) Utilisez la machine uniquement dans un espace ouvert (par exemple, pas près d'un mur ou d'un autre objet fixe) et sur une surface ferme et nivelé.
- 7) N'utilisez pas la machine sur une surface pavée ou gravelée où des matériaux éjectés pourraient causer des blessures.
- 8) Avant de démarrer la machine, vérifiez que toutes les vis, écrous, boulons et autres fixations sont correctement fixés et que les protections sont en place. Faites remplacer les étiquettes endommagées ou illisibles.
- 9) Faites très attention lors de la manipulation des carburants. Ils sont inflammables et les vapeurs sont explosives. Les points suivants doivent être observés:
 - Utilisez uniquement un récipient approuvé;
 - Ne retirez pas le bouchon du réservoir d'essence et n'ajoutez pas de l'essence avec la source d'alimentation en marche. Laissez le moteur et les composants d'échappement refroidir avant de faire le plein.
 - Ne fumez pas.
 - Ne faites jamais le plein de carburant à l'intérieur d'une pièce.
 - Ne stockez jamais la machine ou le réservoir de carburant à proximité d'une flamme nue, tel qu'un chauffe-eau.
 - Si du carburant est renversé, n'essayez pas de démarrer la source d'alimentation, mais éloignez la machine de la zone de déversement avant de démarrer.
 - Remplacez toujours et serrez fermement le bouchon du réservoir de carburant après avoir fait le plein.
 - Si le réservoir d'essence est vidé, faites-le à l'extérieur.

Opération

- 1) Avant de démarrer la machine, regardez dans la chambre d'alimentation pour vous assurer qu'elle est vide;
- 2) Gardez votre visage et votre corps à l'écart de l'ouverture d'alimentation;
- 3) Ne laissez pas les mains ou toute autre partie du corps ou des vêtements à l'intérieur de la chambre d'alimentation, de la goulotte d'éjection ou à proximité de toute pièce mobile;
- 4) Gardez un bon équilibre et une bonne assise en tout temps. N'exagérez pas. Ne vous tenez jamais plus haut que la base de la machine lorsque vous introduisez du matériel dans celle-ci;
- 5) Restez toujours à l'écart de la zone de décharge lors de l'utilisation de cette machine;

6) Lorsque vous introduisez du matériel dans la machine, veillez à ne pas inclure de morceaux de métal, de cailloux, de bouteilles, de canettes ou d'autres objets étrangers;

7) Si le mécanisme de coupe heurte des objets étrangers ou si la machine commence à produire un bruit ou des vibrations inhabituels, mettez la source d'alimentation hors tension et attendez que la machine s'arrête. Débranchez le fil de bougie et suivez les étapes suivantes:

- Inspectez tout dommages;
- Vérifiez et resserrez les pièces desserrées;
- Faites remplacer ou réparer les pièces endommagées par des pièces ayant des spécifications équivalentes.

8) Ne laissez pas les matériaux transformés s'accumuler dans la zone de décharge; cela peut empêcher un déchargement correct et peut entraîner un recul du matériau à travers l'ouverture d'entrée d'alimentation;

9) Si la machine s'encrasse au niveau de l'ouverture d'entrée ou de la goulotte de décharge, coupez l'alimentation électrique et débranchez le fil de la bougie ou retirez la clé de contact avant d'éliminer les débris dans l'ouverture ou la goulotte de décharge. Gardez la source d'alimentation exempte de débris et d'autres accumulations pour éviter tout dommage à la source d'alimentation ou tout risque d'incendie. Rappelez-vous que le fonctionnement du mécanisme de démarrage sur des machines à moteur entraîne le déplacement des moyens de coupe;

10) Gardez tous les protecteurs et les déflecteurs en place et en bon état de fonctionnement;

11) Ne modifiez pas les paramètres du régulateur de la source d'alimentation; le régulateur contrôle la vitesse de fonctionnement maximale de sécurité et protège la source d'alimentation et toutes les pièces mobiles des dommages causés par une vitesse excessive. Faites appel à un service autorisé en cas de problème.

12) Ne transportez pas cette machine lorsque la source d'alimentation est allumée.

13) Arrêtez la machine et débranchez le fil de la bougie à chaque fois que vous quittez la zone de travail;

14) N'inclinez pas la machine lorsque la source d'alimentation est en marche.

Maintenance et rangement

a) Lorsque la machine est arrêtée pour maintenance, inspection ou stockage, ou pour changer un accessoire, éteignez la source d'alimentation, débranchez le fil de bougie d'allumage assurez-vous sont complètement arrêtés et, lorsqu'une clé est installée, retirez-la. Laissez la machine refroidir avant de procéder à des inspections, des réglages, etc.

b) Rangez la machine à un endroit où les vapeurs de carburant ne pourraient atteindre une flamme nue ou des étincelles. Pour des périodes de stockage prolongées, faites fonctionner l'unité à sec de carburant. Laissez toujours la machine refroidir avant de la ranger.

c) Lors de l'entretien des moyens de coupe, sachez que, même si la source d'alimentation ne démarre pas en raison de la fonction de verrouillage du protecteur, les moyens de coupe peuvent toujours être déplacés par un mécanisme de démarrage manuel.

Consignes de sécurité supplémentaires pour les unités avec accessoires de mise en sac

a) éteignez l'alimentation avant de fixer ou de retirer le sac.

Les symboles de sécurité ont pour but d'attirer votre attention sur des conditions potentiellement dangereuses. Ce manuel utilise une série de symboles et de mots indicateurs destinés à indiquer l'importance des messages de sécurité. La progression des symboles est décrite ci-dessous. N'oubliez pas que les messages de sécurité en eux-mêmes n'éliminent pas les dangers et ne remplacent pas les mesures de prévention des accidents appropriées.



Indique une situation extrêmement dangereuse qui, si elle n'est pas évitée, entraînera la mort ou des blessures graves.

⚠️WARNING

Indique une situation potentiellement dangereuse qui, si elle n'est pas évitée, POURRAIT provoquer des blessures graves, voire mortelles.

⚠️CAUTION

Indique une situation potentiellement dangereuse qui, si elle n'est pas évitée, PEUT entraîner des blessures mineures ou modérées. Il peut également être utilisé pour alerter contre des pratiques dangereuses.

NOTICE

Ce symbole signale à l'utilisateur des informations utiles sur le bon fonctionnement de la machine.

⚠️WARNING

- 1. LISEZ TOUT LE MANUEL AVANT DE DÉMARRER LA MACHINE.** Les machines présentent des risques de blessures graves pour les utilisateurs non formés.
- 2. UTILISEZ TOUJOURS DES LUNETTES DE SÉCURITÉ APPROUVÉES LORS DE L'UTILISATION DE MACHINES.** Les lunettes ordinaires ne comportent que des lentilles résistantes aux chocs. Ce ne sont PAS des lunettes de sécurité.
- 3. PORTEZ TOUJOURS UNE PROTECTION RESPIRATOIRE APPROUVÉE LORS DE L'UTILISATION D'UNE MACHINE PRODUISANT DE LA POUSSIÈRE.** La poussière de bois est un cancérigène et peut provoquer le cancer et de graves maladies respiratoires.
- 4. UTILISEZ TOUJOURS UNE PROTECTION AUDITIVE LORS DE L'UTILISATION DE LA MACHINE.** Le bruit des machines peut causer des dommages auditifs permanents.
- 5. PORTEZ UNE TENUE APPROPRIÉE.** NE portez PAS de vêtements amples, de gants, de cravates, de bagues ou de bijoux qui pourraient se prendre dans les pièces mobiles. Portez un couvre-cheveux protecteur pour contenir les cheveux longs et portez des chaussures antidérapantes.
- 6. NE FAITES JAMAIS FONCTIONNER LA MACHINE LORSQU'ON EST FATIGUE OU SOUS L'INFLUENCE DE DROGUES OU D'ALCOOL.** Restez en alerte mentalement en tout temps lorsque vous utilisez cette machine.
- 7. PERMETTEZ UNIQUEMENT UN PERSONNEL FORMÉ ET RESPONSABLE UTILISER CETTE MACHINE.** Assurez-vous que les instructions d'utilisation soient bien comprises.
- 8. GARDEZ LES ENFANTS ET LES VISITEURS À L'ÉCART.** Gardez tous les enfants et les visiteurs à une distance de sécurité de la zone de travail.
- 9. NE LAISSEZ JAMAIS LA MACHINE FONCTIONNER SEULE.** Mettez l'appareil hors tension et laissez toutes les pièces mobiles s'arrêter complètement avant de laisser la machine sans surveillance.
- 10. N'UTILISEZ PAS LA MACHINE DANS DES ENVIRONNEMENTS DANGEREUX.** N'UTILISEZ PAS la machine dans des endroits humides ou mouillés ou en présence de vapeurs inflammables ou nocives.
- 11. GARDEZ LA ZONE DE TRAVAIL PROPRE ET BIEN ECLAIRÉE.** Les encombrements et les zones sombres peuvent causer des accidents.
- 12. ETEIGNEZ LA MACHINE AVANT DE RÉPARER L'APPAREIL.**
- 13. MAINTENEZ LA MACHINE AVEC SOIN.** Gardez les lames tranchantes et propres pour des performances optimales et sûres. Suivez les instructions pour lubrifier et changer les accessoires.
- 14. ASSUREZ-VOUS QUE LES PROTECTIONS SONT EN PLACE ET FONCTIONNENT CORRECTEMENT AVANT D'UTILISER LA MACHINE.**
- 15. ENLEVEZ LES CLÉS ET LES CLÉS DE RÉGLAGE.** Prenez l'habitude de vérifier les clés et les clés de réglage avant de mettre la machine en marche.
- 16. VÉRIFIEZ LES PIÈCES ENDOMMAGÉES AVANT D'UTILISER LA MACHINE.** Vérifiez la liaison et l'alignement des pièces, les pièces cassées, le montage de la pièce, les boulons

desserrés et toute autre condition pouvant affecter le fonctionnement de la machine. Réparez ou remplacez les pièces endommagées.

- 17. UTILISEZ LES ACCESSOIRES RECOMMANDÉS.** Reportez-vous au manuel d'instructions pour connaître les accessoires recommandés. L'utilisation d'accessoires inappropriés peut entraîner un risque de blessure.
- 18. NE FORCEZ PAS LA MACHINE.** Travaillez à la vitesse pour laquelle la machine ou l'accessoire a été conçu.
- 19. SECURISEZ LA PIÈCE DE TRAVAIL.** Utilisez des pinces ou un étau pour maintenir la pièce lorsque cela est pratique. Une pièce sécurisée protège vos mains et libère les deux mains pour utiliser la machine.
- 20. NE PRESUMEZ PAS DE VOS FORCES.** Gardez une bonne assise et un bon équilibre à tout moment.
- 21. BEAUCOUP DE MACHINES ÉJECTERONT LA PIÈCE DE TRAVAIL VERS L'OPÉRATEUR.** Connaissez et évitez les conditions qui provoquent un «recul» de la pièce.
- 22. VERRUILLEZ TOUJOURS LES BASES MOBILES (SI UTILISE) AVANT D'UTILISER LA MACHINERIE.**
- 23. Sachez que certains bois peuvent provoquer une réaction allergique. chez les personnes et les animaux, en particulier lorsqu'ils sont exposés à une poussière fine.** Assurez-vous de connaître le type de poussière de bois auquel vous serez exposé et portez toujours un appareil de protection respiratoire approuvé.
- 24. SÉCURITÉ DES MAINS:** NE placez PAS vos mains ou d'autres parties du corps dans la cheminée, l'entonnoir ou la sortie pendant que les lames tournent. Le broyeur peut vous entraîner dans la lame, provoquant l'amputation des doigts, des mains ou d'autres parties du corps. NE touchez pas les gaz d'échappement pendant ou immédiatement après le fonctionnement pour éviter les brûlures.
- 25. LIEU D'UTILISATION:** Installez le broyeur sur une surface ferme, nivelé, sur de l'herbe ou de la terre. N'installez pas le broyeur sur du gravier, de l'asphalte, du béton ou de la pierre. Les copeaux sont expulsés de la machine avec suffisamment de force pour ricocher sur des surfaces dures et causer des blessures graves. N'installez le broyeur dans un endroit où des étincelles ou la chaleur du moteur pourrait provoquer un incendie.
- 26. POSITIONNEMENT SECURISE:** Le fait de placer le broyeur sur une pente ou une surface glissante peut provoquer la chute de l'opérateur dans la machine, ce qui pourrait provoquer des brûlures du moteur ou une amputation si un bras pénètre accidentellement dans l'entonnoir. Portez des chaussures ou des bottes antidérapantes à bout fermé pour maintenir une position stable.
- 27. Bourrages et encrassement:** Éteignez le broyeur, laissez toutes les pièces mobiles s'arrêter complètement et débranchez le fil de la bougie avant de tenter de dégager un bourrage ou un encrassement.
- 28. MATÉRIAUX A TRAVAILLER:** Tenez les branches et les broussailles sans serrer, et laissez le broyeur aspirer le matériau. La machine aspire parfois le matériau très rapidement et votre main peut être tirée si les vous tenez fermement. Si les lames heurtent un objet dur ou si la machine commence à faire un bruit ou des vibrations inhabituelles, arrêtez immédiatement le broyeur.
- 29. ÉTEIGNEZ LE BROYEUR:** Eteignez la machine, laissez toutes les pièces mobiles s'arrêter complètement et débranchez le fil de la bougie avant de déplacer la machine, vider le sac, déboucher les entrées ou sorties, remplir le réservoir d'essence, ou effectuer des travaux d'entretien et de réparation.
- 30. DÉMARRAGE DU BROYEUR:** Assurez-vous que la trémie et l'entonnoir sont vides lors du démarrage de la machine. La corde de démarrage peut s'arrêter brusquement, ce qui pourrait faire tomber le broyeur ou vous blesser à la main ou au bras.

31. NETTOYAGE DU BROYEUR: Laissez le moteur refroidir, puis éliminez la poussière et les dépôts de copeaux afin d'éviter tout risque d'incendie ou de surchauffe du moteur.







⚠ WARNING

Comme toutes les machines, l'utilisation de cette machine présente un danger potentiel. Les accidents sont souvent dus à un manque de familiarité ou à un manque d'attention. Utilisez cette machine avec respect et prudence pour réduire les risques de blessure de l'opérateur. Si les mesures de sécurité normales sont négligées ou ignorées, des blessures graves peuvent en résulter.

⚠ CAUTION

Aucune liste de consignes de sécurité ne peut être complète. Chaque environnement est différent. Pensez toujours à la sécurité d'abord, dans la mesure où elle s'applique à vos conditions de travail individuelles. Utilisez cette machine et d'autres avec prudence et respect. Ne pas le faire pourrait entraîner des blessures graves, des dommages matériels ou des résultats médiocres.

Symboles

	Lire le manuel d'instructions.
	Garder les personnes éloignées.
	Danger - Lames en rotation. Gardez les mains et les pieds hors des ouvertures lorsque la machine est en marche.
	Porter une protection auditive et oculaire.
	Ne pas utiliser comme une marche.
	Niveau de puissance acoustique garanti.

2. VOTRE PRODUIT

a. Description

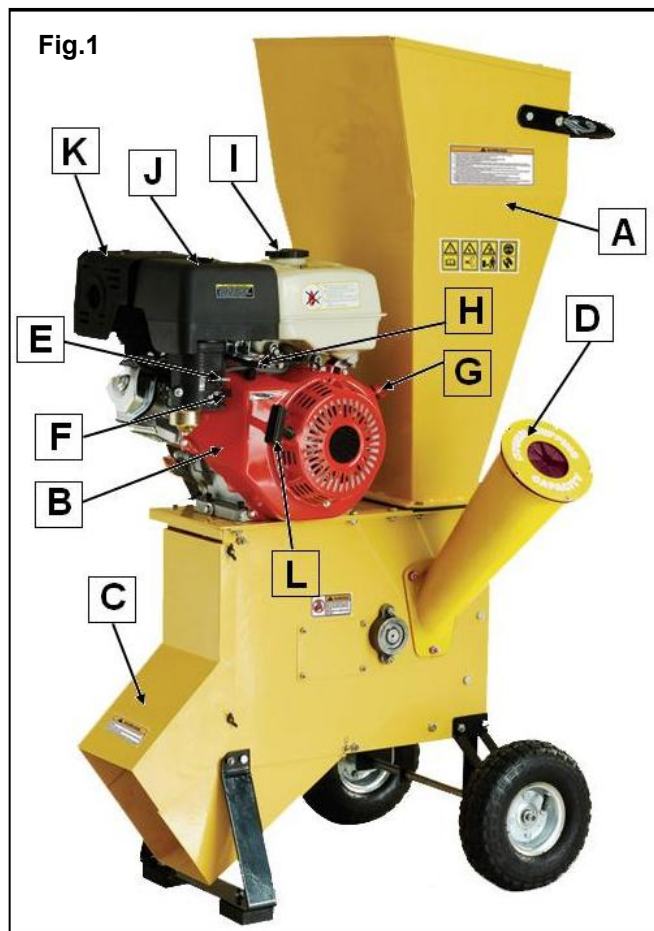

- A. Entonnoir
- B. Moteur
- C. Sortie
- D. Entonnoir du broyeur
- E. Starter
- F. Robinet d'essence
- G. Interrupteur marche / arrêt
- H. Accélérateur
- I. Bouchon du réservoir de carburant
- J. Filtre à air
- K. Échappement
- L. Poignée de démarrage

b. Caractéristiques techniques

Puissance	11kW (15HP)
Vitesse	3600/min
Capacité	Ø102mm
Poids net	93.5kg
Niveau de pression sonore	LpA=91.8dB(A) K=2,5 dB(A)
Niveau de puissance sonore	LwA=110dB(A) K=2,5 dB(A)

L'émission de bruit est mesurée conformément aux exigences de la norme EN13683 Annexe F.

3. REGLAGES

SECURITE

⚠WARNING

Cette machine présente des risques de blessures graves pour les utilisateurs non formés. Lisez tout ce manuel pour vous familiariser avec les commandes et les opérations avant de démarrer la machine!

Emplacement

Le broyeur doit être placé sur une surface ferme, plane, en herbe ou en terre pour empêcher la machine de basculer. NE placez PAS la machine sur du béton, de l'asphalte ou d'autres surfaces dures. Les copeaux pourraient rebondir de la surface dure et causer des blessures.

Tenez compte de la longueur du matériau à traiter dans la machine et assurez-vous qu'il y a suffisamment de hauteur au-dessus du broyeur pour accueillir le matériau.

Assurez-vous que l'unité est située à proximité de la zone d'utilisation des copeaux pour réduire le transport.

Restez à l'écart de la zone de décharge. Assurez-vous que tous les passants, les enfants, les animaux domestiques ou les objets que vous ne voulez pas voir abîmés ou recouverts de copeaux soient à l'écart de la zone d'évacuation.

Assemblage

Les principaux composants de ce broyeur ont été assemblés à l'usine. Un assemblage mineur est requis. Le processus d'assemblage utilisera toutes les pièces et le matériel répertoriés dans l'inventaire.

N'essayez pas de démarrer cette machine avant que tout l'assemblage soit terminé. Des blessures graves et des dommages matériels pourraient en résulter.

Assemblage du broyeur

1. Basculez le broyeur et retirez les boulons illustrés à la Fig.2. Ne retournez pas le broyeur une fois qu'elle est pleine d'essence et de pétrole. Le pétrole et le gaz vont se répandre.

Pour la fixation du pied: 2 boulons M8x20, 1 boulon M8x200, tube de support 1 pc, 4 rondelles Ø8, 3 boulons contre-écrou M8.

Pour la fixation de la roue: 2 boulons M8x200, 2 tubes de support, 4 rondelles Ø8, 2 boulons de blocage M8.

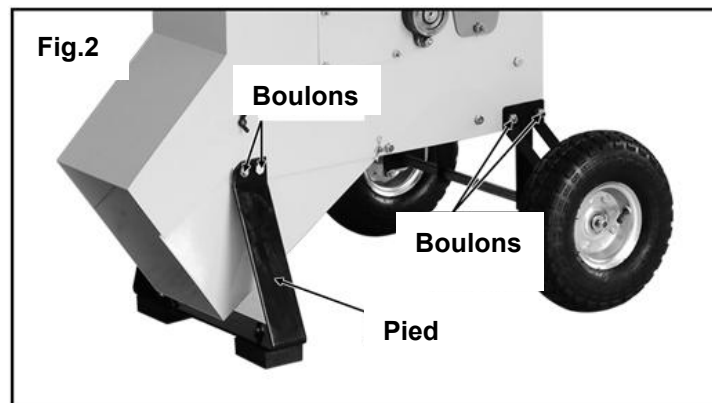
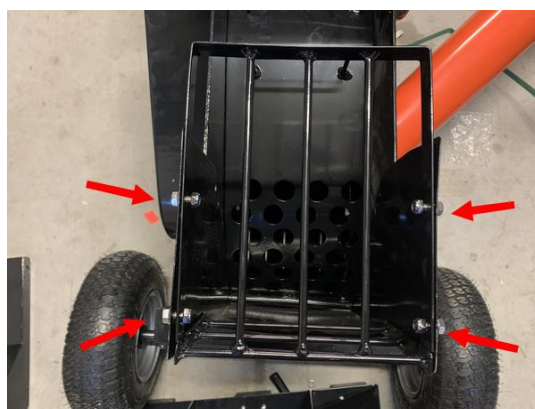

Fig.2 Fixation du pied

1. Fixez la roue et le pied avec les boulons retirés à l'étape 1.

Montage de la trémie d'éjection

Coucher la machine sur le guidon et les roues, ensuite défaire les 4 vis de la grille. Déposer la grille.



Mettre le grand carter d'éjection en place et serrer les 4 vis de fixation

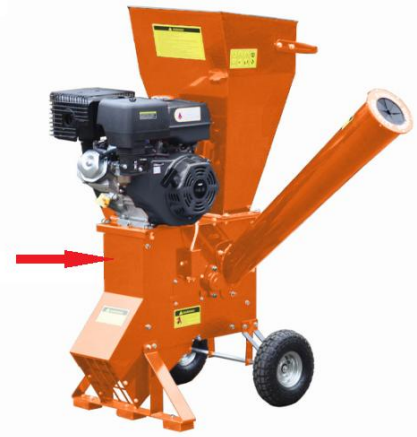
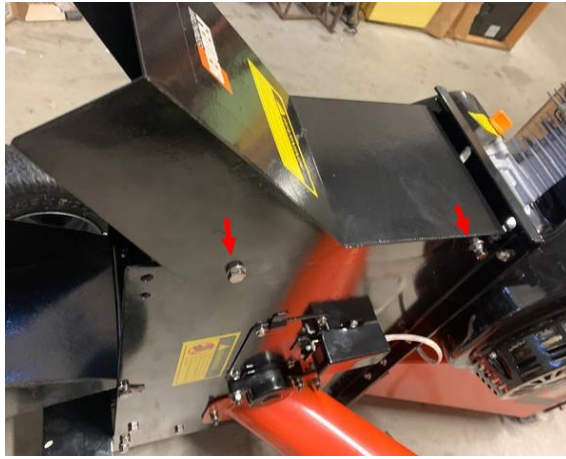

1/ Positionner le carter arrière d'éjection et le pied

2/Respecter le sens de montage du pied voir photo 2 chanfrein,



3/ monter la grande vis sans oublier l'entretoise Mettre les 2 vis restante et serrer l'ensemble



Mettre en place la grille de protection inférieure à l'aide des 4 vis et écrous



2. Placez la poignée sur la cheminée et alignez tous les trous. Fixez-le avec une rondelle plate ($\varnothing 8$, 4 pièces), une rondelle élastique ($\varnothing 8$, 4 pièces) et un boulon (M8x20, 4 pièces). **(Voir photo 3)**



Fig.3 Installation de la poignée

3. Placez l'entonnoir sur les goujons sur le côté du broyeur et fixez-le avec une rondelle plate ($\varnothing 8$, 3 pièces), une rondelle ressort ($\varnothing 8$, 3 pièces) et un contre-écrou (M8, 3 pièces). (voir **Fig.4**)

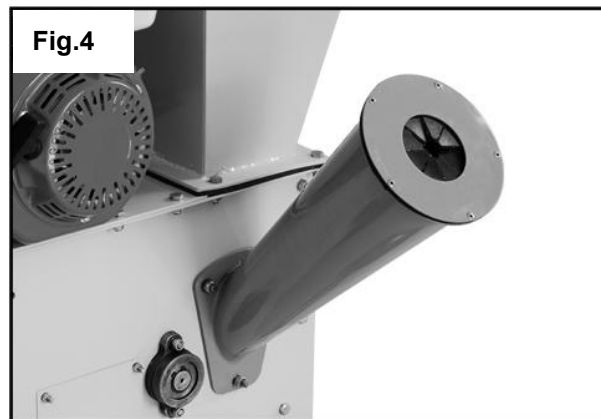

Fig.4 Installation de l'entonnoir

4. Avant d'utiliser le moteur, remplissez le moteur d'huile et d'essence conformément aux instructions.

NOTICE

Ce broyeur n'a pas d'huile dans le moteur lors de son expédition. Ajoutez de l'huile avant d'utiliser le broyeur, sinon le moteur pourrait se gripper.

Remplir l'huile du moteur

Placez la machine sur une surface plane et retirez le bouchon de remplissage d'huile (**Fig.5**) (5.1). Ajoutez de l'huile-moteur jusqu'au niveau supérieur de la jauge (**Fig.6**) (6.1).

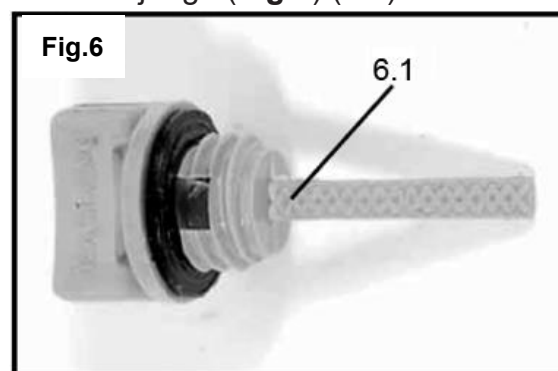
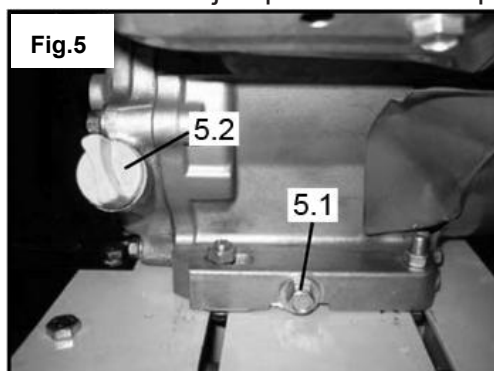

Remplir le réservoir de carburant

Le broyeur est alimenté par un moteur à quatre temps, qui utilise de l'essence sans plomb. Utilisez

un entonnoir approprié pour mettre le carburant dans le réservoir du moteur, en veillant à ne pas renverser de carburant ou à ne pas trop remplir le réservoir. Le réservoir de carburant ne doit pas être rempli au-dessus du filtre à carburant, comme indiqué sur la Fig.7

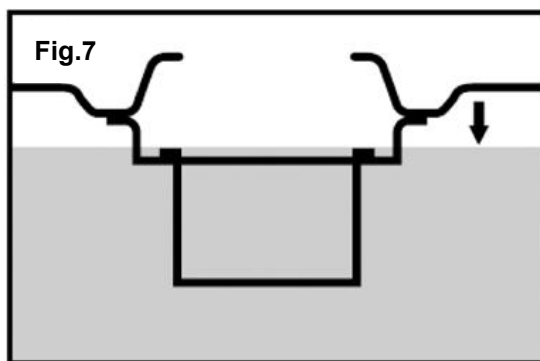

4. OPERATION

Sécurité

⚠WARNING

L'utilisation de cette machine sans équipement de protection approprié pourrait entraîner des dommages aux yeux, aux mains et aux oreilles. Portez toujours des lunettes de sécurité, une protection auditive et des gants en cuir lorsque vous utilisez cette machine.

⚠WARNING

Les cheveux et les vêtements desserrés peuvent se coincer dans la machine et causer des blessures graves. Gardez les vêtements amples et les cheveux longs à l'écart de la machine lorsqu'elle est en fonctionnement.

NOTICE

Si vous n'avez jamais utilisé ce type de machine ou d'équipement auparavant, **NOUS VOUS RECOMMANDONS FORTEMENT** de lire des documents, des revues spécialisées ou de suivre une formation avant de commencer tout projet.

NOTICE

Ce broyeur n'a pas d'huile dans le moteur lors de son expédition. Ajoutez de l'huile avant d'utiliser le broyeur, sinon le moteur se pourrait se gripper.

Broyage

Comprenez et respectez toutes les précautions de sécurité énumérées à la **SECTION 1: INSTRUCTIONS DE SECURITE** avant toute opération.

Ce broyeur est conçu pour le déchiquetage de résidus de jardinage et d'élagage tels que des branches vertes, des brindilles, des broussailles, des vignes et des herbes longues. N'utilisez pas ce broyeur pour le déchiquetage de débris de construction, du plastique, des produits en papier, des cordes ou des ficelles, ou de tout matériau pouvant contenir du métal.

Note: *Enlevez tous les clous, cordes, ficelles ou cailloux susceptibles d'être incrustés dans les racines avant d'insérer le matériau dans le broyeur.*

Utilisation de la machine:

1. Placez le broyeur sur une surface plane et ferme, en terre ou en herbe, et dirigez la sortie dans une direction sûre.
2. Vérifiez les niveaux d'huile et d'essence avant de démarrer le moteur.
3. Placez le sac sur la goulotte et attachez-le bien en place.

4. Assurez-vous que la cheminée et l'entonnoir sont vides avant de démarrer le moteur. S'il y a du matériel dans la cheminée ou l'entonnoir, le cordon de démarrage peut s'arrêter brusquement, ce qui pourrait faire tomber le broyeur ou vous blesser à la main ou au bras.
5. Mettez des protections pour les yeux et les oreilles, et des gants, démarrez le broyeur comme indiqué dans le manuel, puis réglez la manette des gaz sur rapide.
6. Tenez-vous sur le côté de la cheminée et assurez-vous d'avoir une position stable et stable.

Démarrage:

Tournez le levier de carburant sur la position ON (**Fig.8**) (8.1).

Réglez le starter sur la position OFF (**Fig.9**) (9.1).

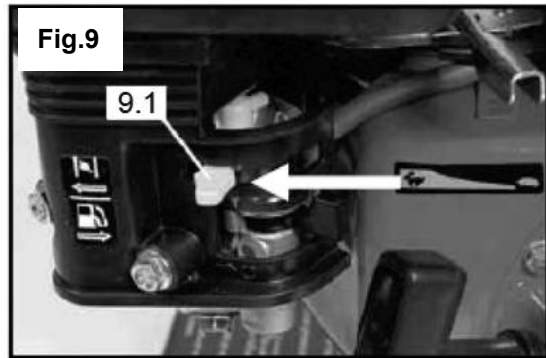
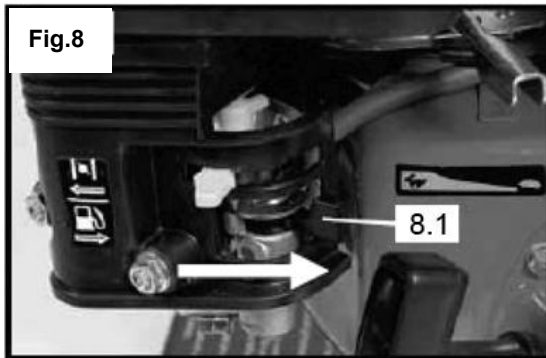

Mettez l'interrupteur ON/OFF du moteur en position ON (**Fig.10**) (10.1).

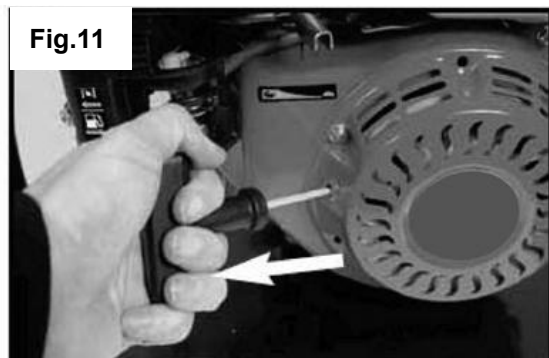
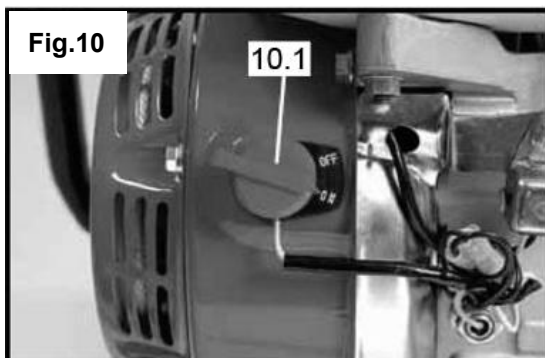

Maintenez fermement le moteur avec une main sur le cadre. De l'autre main, saisissez la corde du lanceur à rappel et tirez doucement jusqu'à sentir une résistance indiquant que le lanceur est engagé. Lorsque vous sentez une résistance, tirez brusquement sur le cordon (**Fig.11**). Continuez cette procédure jusqu'à ce que le moteur démarre.

Lorsque le moteur a démarré avec succès et tourne régulièrement, ramenez le levier de starter en position ON (**fig.12**) (12.1).

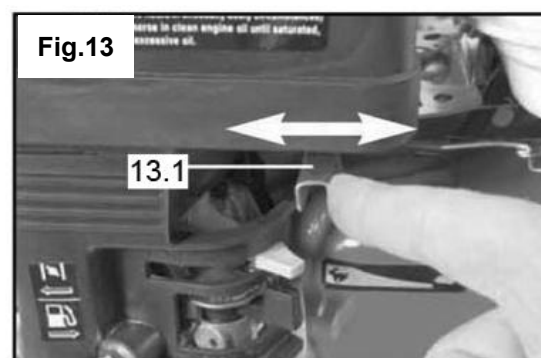
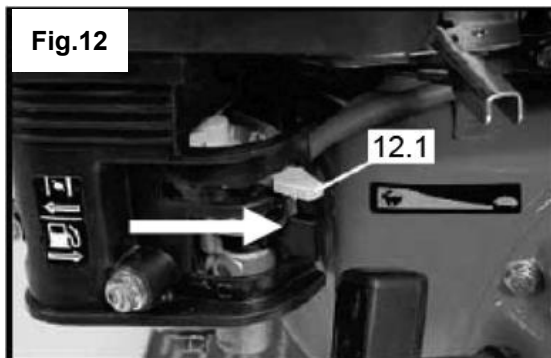

Lorsque le moteur tourne, le régime peut être réglé en déplaçant le levier de commande des gaz (**Fig.13**) (13.1) en position haute (indiquée par un lièvre), moyenne ou basse (indiquée par une tortue).

Arrêt:

Pour arrêter le moteur, placez l'interrupteur ON/OFF du moteur en position OFF (**Fig.14**) (14.1).

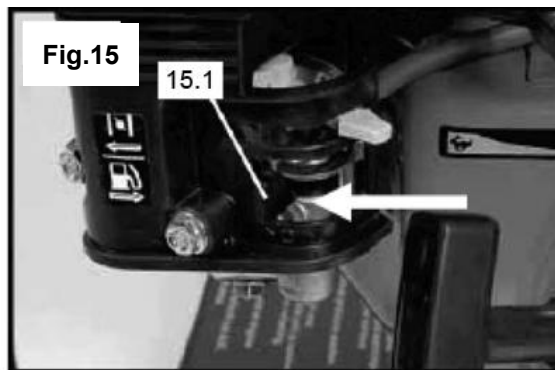
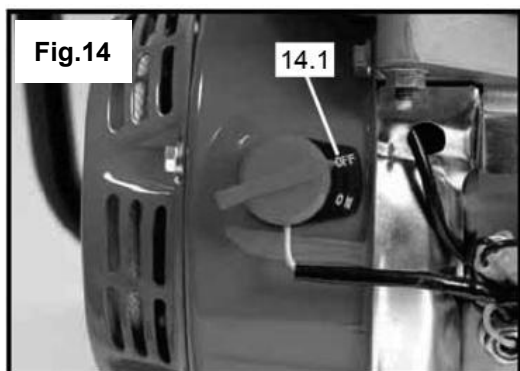

Lorsque le moteur est arrêté et avant le rangement, tournez le levier de carburant sur la position OFF, comme illustré à la Fig.15 (15.1).

Pour déchiqueter des brindilles, des feuilles et des broussailles:

1. Versez lentement le matériau dans la cheminée. N'essayez PAS de mettre trop de matériau en même temps, sinon la machine pourrait se coincer.
2. Utilisez une branche pour pousser le matériau dans la cheminée si nécessaire (voir Figure 16). N'utilisez pas vos mains!



Pic.16 Broyage des feuilles

Note: Déplacez l'accélérateur en position ralenti ou éteignez le broyeur lorsque vous ne l'utilisez pas.

3. Éteignez la machine, laissez toutes les pièces mobiles s'arrêter complètement et débranchez le fil de la bougie avant de déplacer la machine, de vider le sac, de déboucher les entrées ou les sorties, de remplir le réservoir d'essence ou d'effectuer des travaux de maintenance.

Conseils de broyage:

Introduisez lentement le matériau dans le broyeur. Si le moteur commence à s'embourber, c'est que vous alimentez trop vite la machine.

- Les racines et matériaux sale terniront ou endommageront les lames.
- Enlevez les copeaux souvent. Si les puces s'empilent dans la sortie, celle-ci sera bouchée.

Évitez de broyer des feuilles mouillées pour réduire tout colmatage. Si vous devez broyer des matériaux humides, alternez matériaux humides et matériaux secs.

Pour broyer des branches:

1. Tenez-vous sur le côté de la cheminée et assurez-vous d'avoir une position stable et stable.
2. Enlevez les branches et les petites branches d'une branche si elles risquent de se coincer sur les bords de l'entonnoir et d'empêcher la branche d'y pénétrer.
3. Placez les branches dans l'entonnoir, extrémité épaisse en premier, et laissez les lames tirer la branche dans l'entonnoir (voir figure 17).

Fig.17



Fig.17 Broyage de branches

1. Une fois le broyage terminé, éteignez la machine, attendez que toutes les pièces mobiles s'arrêtent complètement et débranchez le fil de la bougie avant de déplacer la machine, vider le sac, déboucher les entrées ou les sorties, remplir le réservoir d'essence ou effectuer entretien et réparations.

Astuces:

N'introduisez pas de matériau dépassant le diamètre indiqué sur le couvercle de l'entonnoir. Les grosses branches feront caler le moteur.

Il est plus facile pour la machine de couper du bois lorsqu'il est vert. Les lames resteront plus tranchantes plus longtemps.

Le broyeur fonctionnera mieux si les lames sont tranchantes. Faites pivoter, aiguiser ou remplacez les lames dès que les performances du broyeur commencent à se détériorer.

5. MAINTENANCE ET RANGEMENT

⚠WARNING

Éteignez la machine, laissez toutes les pièces mobiles s'arrêter complètement et débranchez le fil de la bougie avant de la déplacer, de vider le sac, de déboucher les entrées ou les sorties, de remplir le réservoir d'essence ou d'effectuer des travaux de maintenance.

Attention! Il y a danger venant des moyens de coupe en mouvement; avant l'entretien et le nettoyage, assurez-vous que les lames soient complètement arrêtées.

Inspection visuelle

Avant et après l'utilisation du broyeur, inspectez soigneusement la machine pour détecter les pièces desserrées et les dommages éventuels.

Vérifiez que la cheminée, la protection de la cheminée et l'entonnoir ne sont pas fissurés, troués ou verrouillés.

Vérifiez si le cadre de la boîte est fissuré ou endommagé.

Recherchez des boulons ou des vis desserrées sur l'ensemble de la machine.

Vérifiez les lames pour les fissures et les bosses.

Vérifiez le niveau d'huile-moteur.

Nettoyage

Nettoyez la machine après chaque utilisation. Laissez le moteur refroidir et retirez le fil de la bougie. Brossez ou aspirez les copeaux de bois et essuyez la poussière restante de l'extérieur de la

machine avec un chiffon sec. NE rincez pas le broyeur à l'eau. Retirez tous les copeaux ou débris de la cheminée et de la goulotte d'éjection.

Il est beaucoup plus difficile de nettoyer la machine si vous la laissez reposer pendant un certain temps après son utilisation. Vous devrez peut-être utiliser un nettoyant pour moteur pour éliminer les résines accumulées du moteur. Des nettoyants pour moteurs sont disponibles dans la plupart des magasins de pièces automobiles.

Maintenance du moteur

Bougie

Toutes les 50 heures de fonctionnement, la bougie doit être retirée. Vérifiez la couleur des dépôts à la fin de la bougie, elle doit être de couleur "Tan". Éliminez tous les dépôts à l'aide d'une brosse dure. Une brosse en laiton est idéale. Vérifiez l'écartement de la bougie (Fig.18) (18.1) et réglez-le si nécessaire. L'espace correct devrait être de 0,7 à 0,8 mm

Fig.18



Remplacement de l'huile-moteur

Placez la machine sur une surface plane et faites chauffer le moteur pendant plusieurs minutes. Puis arrêtez le moteur.

Retirez le bouchon de remplissage d'huile (fig.5) (5.1).

Placez un carter d'huile sous le moteur. Retirez le bouchon de vidange d'huile (Fig.5) (5.2) afin que l'huile puisse être complètement vidangée. Vous devrez utiliser un tube ou un autre dispositif similaire pour empêcher toute fuite d'huile sur le châssis du broyeur.

Vérifiez le bouchon de vidange d'huile, le joint d'étanchéité, le bouchon de remplissage d'huile et le joint torique. Si nécessaire, remplacez-les.

Réinstallez le bouchon de vidange d'huile.

Ajoutez de l'huile-moteur jusqu'au niveau supérieur de la jauge (Fig.6) (6.1).

Filtre à air

Toutes les 100 heures de fonctionnement ou tous les mois, le filtre à air (Fig.19) (19.1) doit être retiré, inspecté et nettoyé. Nettoyez soigneusement le filtre à air avec un dégraissant écologique à base d'eau. Laissez sécher complètement puis remplacez le filtre à air. Attention! Ne faites jamais tourner le moteur sans le filtre à air installé.

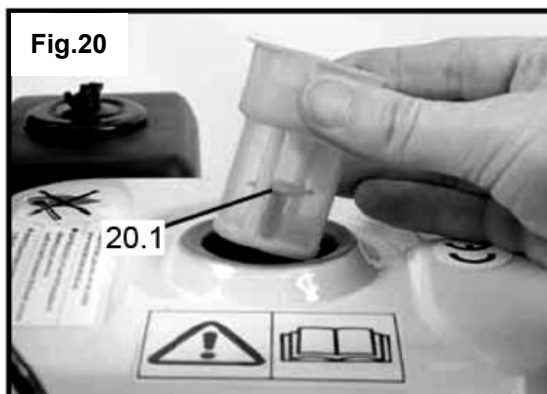
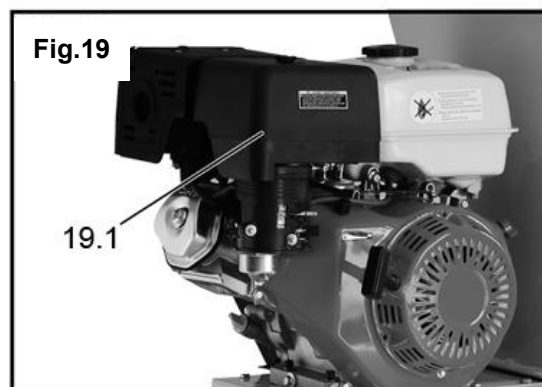

Filtre de réservoir de carburant

Toutes les 150 heures de fonctionnement ou tous les trois mois, le filtre du réservoir de carburant (Fig.20) (20.1) doit être retiré et nettoyé. Retirez le bouchon de remplissage du réservoir de carburant et le filtre, nettoyez-le soigneusement à l'aide d'un agent de dégraissage à base d'eau respectueux de l'environnement et remettez-le en place.

Remplacement des lames

Affûtez ou remplacez les lames dès que les performances de broyage commencent à se dégrader ou si vous remarquez des bosses, des copeaux ou des fissures.

Pour effectuer cette opération:

1. ÉTEIGNEZ LA MACHINE, PERMETTEZ À TOUTES LES PIÈCES MOBILES DE VENIR À UN ARRÊT COMPLET ET DÉBRANCHEZ LE FIL DE LA BOUGIE!
2. Retirez la plaque de protection latérale pour exposer les lames. (Voir photo 21)
3. Retirez une des pales, faites tourner la roue et retirez la deuxième pale.
4. Faites affûter professionnellement les lames d'origine ou commandez un jeu de rechange, puis réinstallez les lames.
5. Remplacez la plaque de protection latérale et rattachiez le fil de la bougie.

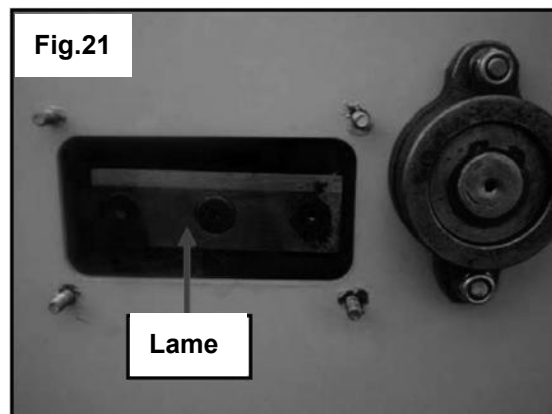

Pic.21 lame du broyeur

Remplacement de la ceinture en V

Remplacez ou serrez la courroie trapézoïdale si vous remarquez que le moteur tourne et que les lames de la déchiqueteuse ne tournent pas.

Pour effectuer cette opération:

1. ÉTEIGNEZ LA MACHINE, PERMETTEZ À TOUTES LES PIÈCES MOBILES DE VENIR À UN ARRÊT COMPLET ET DÉBRANCHEZ LE FIL DE LA BOUGIE!
2. Retirez le cache de la courroie trapézoïdale, comme indiqué sur la Fig.22.



1. Faites rouler la courroie hors des poulies et installez la nouvelle courroie.
2. Remplacez le couvercle de la courroie trapézoïdale et rattachiez le fil de la bougie.

Rangement

Suivez ces instructions lorsque vous rangez votre broyeur.

Retirez le fil de la bougie pour empêcher tout démarrage non autorisé.

Videz le sac avant de le ranger pour empêcher le paillis de pourrir dans le sac.

Placez le broyeur dans un endroit sec et nivelé. Si le broyeur est basculé, il peut y avoir une fuite d'huile et de gaz.

Ne rangez pas le broyeur près d'une source d'inflammation, telle qu'un poêle à bois, un radiateur à gaz ou électrique, ou un appareil ménager ou un radiateur à veilleuse.

Rangez le broyeur dans un endroit bien ventilé. NE rangez PAS le broyeur dans un endroit qui permettra aux vapeurs de gaz toxiques de pénétrer dans des zones habitées par des humains ou des animaux.

Fermez le déflecteur de la goulotte d'éjection et placez les capots sur la cheminée et l'entonnoir pour empêcher des objets ou des animaux de pénétrer dans la machine.

Si le moteur ne doit pas être utilisé ou doit être stocké pendant plus d'un mois, la procédure de stockage suivante doit être effectuée. Vidangez tout le carburant du réservoir et du carburateur en vous assurant que tout le carburant a été enlevé. Retirez la bougie et versez environ une cuillère à soupe d'huile-moteur propre dans le trou de la bougie. Contact coupé, tirez doucement sur le cordon du lanceur à plusieurs reprises. Remontez la bougie d'allumage en continuant à tirer sur le cordon du lanceur à rappel jusqu'à ce que le piston soit sur la course de compression (en cas de résistance), puis arrêtez de tirer.

6. ENTRETIEN

Consultez le dépannage et les procédures de cette section pour réparer votre machine si un problème se développe.

WARNING

Éteignez la machine, laissez toutes les pièces mobiles s'arrêter complètement et débranchez le fil de la bougie avant de la déplacer, de vider le sac, de déboucher les entrées ou les sorties, de remplir le réservoir d'essence ou d'effectuer des travaux de maintenance.

Dépannage

Symptômes	Possible Cause	Solutions possibles
Le moteur ne démarre pas	<ol style="list-style-type: none"> 1. Les leviers de commande ne sont pas dans la bonne position pour démarrer. 2. Le fil de la bougie d'allumage n'est pas connecté à la bougie d'allumage ou est défectueux. 3. Pas de gaz, ou le gaz est vieux et vicié. 4. Le filtre à air est sale. 5. L'huile-moteur est basse. 6. Conduite de carburant bloquée. 	<ol style="list-style-type: none"> 1. Assurez-vous que l'interrupteur ON / OFF est sur ON, que le robinet d'arrivée de carburant est ouvert et que les commandes d'étranglement et d'accélérateur sont en position de démarrage. 2. Connecter le fil de bougie ou remplacer la bougie. 3. Si vide, remplissez le réservoir. S'il est plein, vidangez le gaz puis remplissez le réservoir avec du gaz frais. 4. Nettoyez le filtre à air. 5. Ajouter de l'huile au moteur. 6. Nettoyer la conduite de carburant.
Le moteur ne tourne pas bien.	<ol style="list-style-type: none"> 1. Le moteur est chaud et le starter est toujours en position STARTER. 2. Le filtre à air est sale. 3. Carburant éventé, eau ou saleté dans le carburant, conduite de carburant obstruée. 	<ol style="list-style-type: none"> 1. Amenez le starter sur la position RUN. 2. Nettoyez le filtre à air. 3. Videz le réservoir de carburant, nettoyez la conduite de carburant et remplissez le réservoir avec de l'essence fraîche.
Le moteur surchauffe	<ol style="list-style-type: none"> 1. Copeaux et sciure de bois autour du moteur. 2. Filtre à air sale. 	<ol style="list-style-type: none"> 1. Nettoyez le moteur. 2. Nettoyez le filtre à air.
La machine vibre ou fait des bruits inhabituels	<ol style="list-style-type: none"> 1. Pièces desserrées ou endommagées. 2. La roue ou les pales sont recouvertes de résidus ligneux ou de morceaux de bois. 	<ol style="list-style-type: none"> 1. Vérifiez les lames, les marteaux, la turbine et toutes les connexions. Serrer, réparer ou remplacer les pièces desserrées ou endommagées. 2. Nettoyez la roue et les pales.
La déchiqueteuse / déchiqueteuse ne déchiquette plus et ne déchiquette pas bien.	<ol style="list-style-type: none"> 1. Lames et marteaux émoussés ou endommagés. 2. Courroie trapézoïdale desserrée, usée ou endommagée. 	<ol style="list-style-type: none"> 1. Affûtez ou remplacez les lames et vérifiez si les marteaux sont endommagés. 2. Remplacez ou serrez la courroie trapézoïdale.
Les copeaux ne sortent pas de la goulotte d'éjection et ne sortent pas lentement.	<ol style="list-style-type: none"> 1. La goulotte de décharge ou la trémie est bouchée. 2. Régime moteur insuffisant. 	<ol style="list-style-type: none"> 1. Eteignez le moteur, débranchez la bougie, puis nettoyez la machine 2. Déplacez la manette des gaz sur FAST.

7. DECLARATION DE CONFORMITE



BUILDER SAS
ZI, 32 RUE ARISTIDE BERGES – 312070 CUGNAUX – France

Déclare que cette machine :
BROYEUR À VÉGÉTAUX THERMIQUE
Modèle: HBT420

Numéro de série: 20240508370-20240508425

Est conforme à la directive «machine» 2006/42/CE et à la réglementation la transposant
Également conforme aux directives suivantes:

Directive CEM 2014/30/UE
Directive RoHS (UE) 2015/863 modifiant 2011/65 / UE
Directive d'émission (UE) 2016/1628 et 2017/656 / UE

Directive 2000/14/CE, annexe VI, 2005/88/CE
Niveau de puissance acoustique garanti 110 dB (A)

Également conforme aux normes suivantes:

EN13683: 2003 + A2: 2011
EN ISO 19482: 2009

Cugnaux, 08/03/2024

Philippe MARIE / PDG

Responsable du dossier technique: Olivier Patriarca

8. GARANTIE

HYUNDAI

GARANTIE

Le fabricant garantit le produit contre les défauts de matériel et de main-d'œuvre pour une période de 2 ans à compter de la date d'achat originelle. La garantie s'applique si le produit est à usage domestique. La garantie ne s'étend pas pour des pannes dues à l'usure et aux dommages normaux.

Le fabricant accepte de remplacer les pièces classées comme défectueuses par le distributeur désigné. Le fabricant n'accepte pas la responsabilité du remplacement de la machine, toute ou partie, et / ou des dommages s'ensuivant.

La garantie ne couvre pas les pannes dues :

- à la maintenance insuffisante.
- au montage, réglage ou opérations anormales du produit.
- aux pièces sujettes à l'usure normale.

La garantie ne s'étend pas :

- aux coûts d'expédition et d'emballage.
- à l'utilisation de l'outil dans un but autre que celui pour lequel il a été conçu.
- à l'usage et maintenance de la machine de manière non décrite dans le manuel d'utilisateur.

De par notre politique d'amélioration continue du produit, nous nous réservons le droit d'altérer ou de modifier les caractéristiques sans préavis. En conséquence, le produit peut être différent des informations contenues ci-dessus, mais une modification sera entreprise sans préavis si elle est reconnue comme une amélioration de la caractéristique précédente.

LIRE ATTENTIVEMENT LE MANUEL AVANT D'UTILISER LA MACHINE.

En commandant des pièces détachées, veuillez indiquer le numéro ou le code de la pièce, vous pouvez trouver cela dans la liste de pièces détachées dans ce manuel. Gardez le reçu d'achat ; sans lui, la garantie est invalide. Afin de vous aider avec votre produit, nous vous invitons à nous contacter par téléphone ou via notre site internet :

- **+33 (0)9.70.75.30.30**
- **<https://services.swap-europe.com/contact>**

Vous devez créer un « ticket » via leur plateforme.

- Inscrivez-vous ou créez votre compte.
- Indiquez la référence de l'outil.
- Choisissez l'objet de votre demande.
- Expliquez votre problème.
- Joignez ces fichiers : la facture ou le reçu de caisse, la photo de la plaque d'identification (numéro de série), la photo de la pièce dont vous avez besoin (par exemple : broches de la fiche de transformateur qui sont cassées).



9. PANNE PRODUIT

QUE FAIRE SI MA MACHINE TOMBE EN PANNE?

Si vous avez acheté votre produit en magasin :

- a) Videz le réservoir d'essence si votre produit en a un.
- b) Veillez à ce que votre machine soit complète (accessoires fournis) et propre ! Si ce n'est pas le cas le réparateur refusera la machine.

Se présenter au magasin avec la machine complète avec le ticket de caisse ou facture.

Si vous avez acheté votre produit sur un site internet :

- a) Videz le réservoir d'essence si votre produit en a un.
- b) Veillez à ce que votre machine soit complète (accessoires fournis) et propre ! Si ce n'est pas le cas le réparateur refusera la machine.
- c) Créez un dossier SAV SWAP-Europe (ticket) sur le site : <https://services.swap-europe.com>
Au moment de faire la demande sur SWAP-Europe, vous devez joindre la facture et la photo de la plaque signalétique.

- d) Contactez la station de réparation pour s'assurer de ses disponibilités, avant de déposer la machine.

Se présenter en station de réparation avec la machine complète emballée, accompagnée de la facture d'achat et de la fiche de prise en charge station téléchargeable une fois la demande SAV effectuée sur le site SWAP-Europe

Pour les machines présentant une panne de moteurs constructeurs BRIGGS & STRATTON, HONDA et RATO veuillez vous referer à la notice.

Les réparations seront faites par les motoristes agréés de ces constructeurs, voir leur site :

- <http://www.briggsandstratton.com/eu/fr>
- <http://www.honda-engines-eu.com/fr/service-network-page;jsessionid=5EE8456CF39CD572AA2AEEDFD290CDAE>
- <https://www.rato-europe.com/it/service-network>

Veillez conserver votre emballage d'origine pour permettre les retours SAV ou emballer votre machine avec un carton similaire aux mêmes dimensions.

Pour toute question concernant notre SAV vous pouvez faire une demande sur notre site <https://services.swap-europe.com>

Notre hotline reste à votre écoute au +33 (9) 70 75 30 30.



10. EXCLUSIONS DE GARANTIE

LA GARANTIE NE COUVRE PAS :

- La mise en route et les réglages du produit.
- Les dommages consécutifs à une usure normale du produit.
- Les dommages consécutifs à une utilisation non conforme du produit.
- Les dommages résultants d'un montage ou d'une mise en route non conforme au manuel d'utilisation.
- Les pannes liées à la carburation au-delà de 90 jours et à l'encrassement des carburateurs.
- Les actes d'entretiens périodiques et standards.
- Les actes de modification et de démontage qui annulent directement la garantie.
- Les produits dont le marquage original d'authentification (marque, numéro de série) ont été dégradés, altérés ou retirés.
- Le remplacement des consommables.
- L'utilisation des pièces qui ne sont pas d'origine.
- La casse des pièces consécutive à des chocs ou projections.
- Les pannes des accessoires.
- Les défauts et leurs conséquences liés à toute cause extérieure.
- La perte d'éléments et la perte due à un vissage insuffisant.
- Les éléments de coupe et tout dommage lié au desserrage des pièces.
- Une surcharge ou surchauffe.
- Une mauvaise qualité de l'alimentation : tension défectueuse, erreur de voltage, etc.
- Les dommages consécutifs à la privation de jouissance du produit pendant le temps nécessaire aux réparations et plus généralement les frais d'immobilisation du produit.
- Les frais de contre-expertise établis par un tiers suite à un devis par une station de réparation SWAP-Europe
- L'utilisation d'un produit qui présenterait un défaut ou une casse constaté(e) et qui n'aurait pas fait l'objet d'un signalement immédiat et/ou d'une réparation auprès des services de SWAP-Europe.
- Les détériorations liées aux transports et au stockage*.
- Les lanceurs au-delà de 90 jours.
- Huile, essence, graisse.
- Les dommages liés à l'utilisation de carburants ou lubrifiants non conformes.

* Conformément à la législation du transport les détériorations liées aux transports doivent être déclarées aux transporteurs dans les 48 heures maximum après constat par lettre recommandée avec accusé de réception.

Ce document est un complément de votre notice, liste non exhaustive.

Attention : toute commande doit être vérifiée en présence du livreur. En cas de refus de celui-ci vous devez simplement refuser la livraison et notifier votre refus.

Rappel : les réserves n'excluent pas la notification par courrier recommandé A/R dans les 72h.

Information :

Les appareils thermiques doivent être hivernés à chaque saison (service disponible sur le site SWAP-Europe)
Les batteries doivent être chargées avant d'être stockées.

HYUNDAI
POWER PRODUCTS



GENUINE PRODUCT OF
HYUNDAI CORPORATION

Pour toute demande, contactez-nous:

BUILDER SAS

32, Rue Aristide Bergès Z1 31270 Cugnaux, France

Tél.: +33(0)5.34.502.502 Fax : +33(0)5.34.502.503

<http://www.hyundaipower-fr.com/>

Fabriqué en République Populaire de Chine(PRC)

Importée par BUILDER SAS, France

Licensed by Hyundai Corporation Holdings, Korea